

Ipan

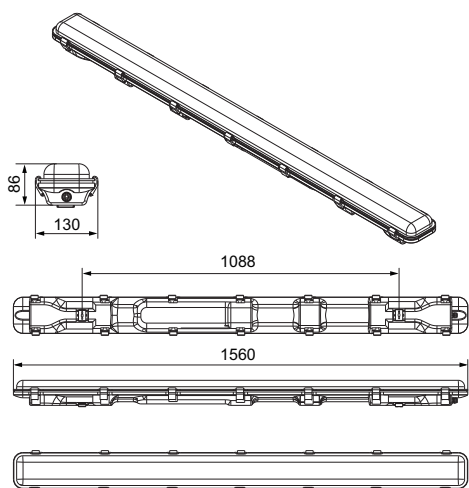

Luminaire étanche en polycarbonate de haute qualité et équipé des dernières LED OSRAM.

Principaux avantages

- Facilité de montage
- Efficacité lumineuse de 110 lm/W
- Détecteur de mouvement intégré en option
- Une forme spécifique pour l'agroalimentaire avec aucune retenue d'eau possible sur le dessus du luminaire pour un lavage plus efficace.

Caractéristiques du produit

- Corps et vasque en polycarbonate
- Fermeture par verrous en polycarbonate
- IRC \geq 85
- Alimentation : 220-240 Vac, 50/60 Hz
- Facteur de puissance $>$ 0,95
- Plage de fonctionnement : $- 20\text{ }^{\circ}\text{C} + 45\text{ }^{\circ}\text{C}$

Domaine d'utilisation

- Agroalimentaire
- Centres de production
- Centres logistiques
- Ateliers de maintenance
- Parkings
- Locaux techniques

Flux lumineux

- Température de couleur 4000 K

Flux (lm)	Puissance nominale (W)	Longueur (mm)
3850	35	1560
7700	70	1560

Durée de vie

- 50 000 heures
- Garantie 5 ans*

Options

- Détecteur de présence intégré :
 - Distance de détection maxi : 12 m
 - Temporisation : 8 s à 30 min.
 - Niveau de flux mini : 20 %
- Température de couleur 5000 ou 6500 K

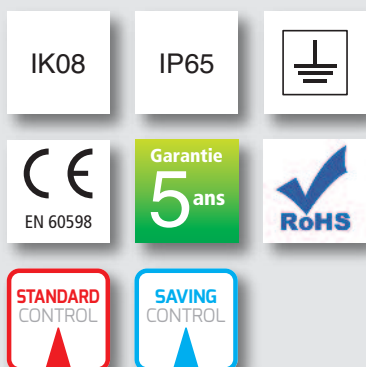

*à partir de la date de facture.
Cette garantie ne comprend pas le montage et le démontage sur site